



21世紀へ、人と技術の最適な融合が未来を拓く

HIROTA SINCE 1920

株式会社 ヒロタ

ハイテックバンドソー

HIGH TECH BAND SAW

HE-1100・HE-1100A

MIND-COMMUNICATION TO THE FUTURE

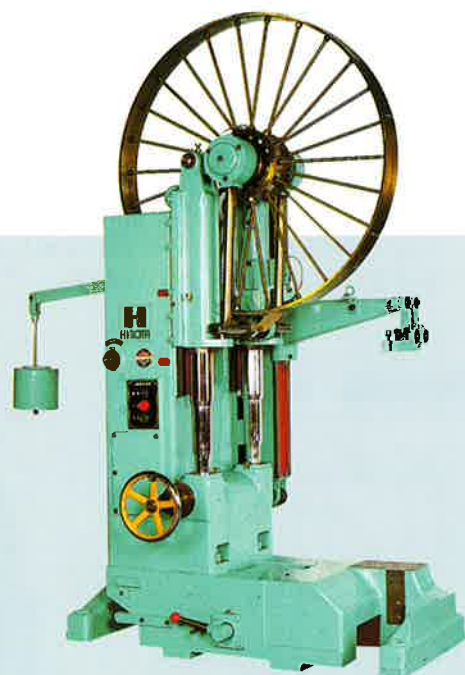

▲HE-1100型帯鋸盤（分銅式）

- ベローズ型空気バネの採用により摺動面がないため、耐久性に優れています。
- 高品位なエア―機器の採用により鋸の伸縮に応じ常に一定の緊張を維持できるので高速製材が行えます。
- セフティタンクを装備していますのでエア―源が止まっても一定の緊張を維持しています。（HE-1100A型）

◀写真はHE-1100A型に注文装備のエアークリーンシステムを装備。

HIROTA CORPORATION

HE-1100型 帯鋸盤 [分銅式]

HE-1100A型 帯鋸盤 [エアークッション式]

ハイテクバンドソー HIGH TECH BAND SAW

■特長〔HE-1100A〕/FEATURES

- 従来の分銅式の場合の見られたアオリ(分銅が下がった後反動で上に上がる動作を繰り返す)がありません。
- 鋸の伸縮による緊張力の変動をベローズが敏感に対応して伸縮するので、高速切削が可能となり挽肌が向上します。(ベローズ=エアークッション)
- 使用帯鋸の厚み、幅に対する適正な緊張力の調整が微妙に、しかも簡単に操作できます。
- 材の突込み時のように急激な負荷がかかっても、ベローズがソフトに対応吸収するので帯鋸に過剰な緊張力がかからず、耐久性に優れています。



▲エアークッション操作パネル

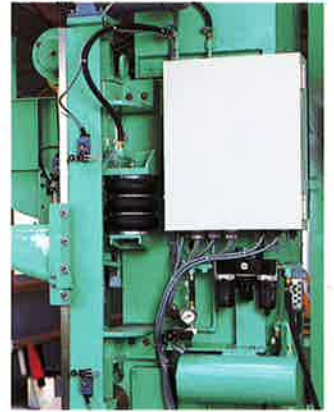

▲ベローズ型空気バネ

※HE-1100A型、エアークリーンシステム、エアブレーキにはエア源が必要となります。

■外形寸法図/DIMENSION

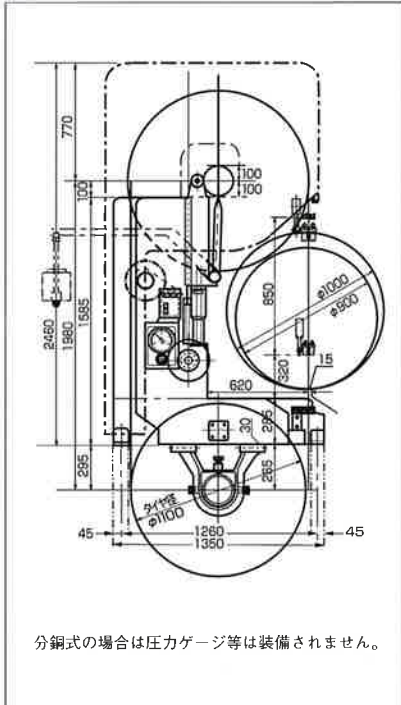

▲HE-1100A型帯鋸盤に定規付テーブル盤を装備(定規付テーブル盤には固定式と回転式があります)

■機械仕様/SPECIFICATIONS

項目/Description		型式/Type	単位はm/m HE-1100型 HE-1100A型
鋸車の径	Saw wheel dia		1100
フレームの長さ	Height of frame		1585
上・下鋸車の中心距離	Distance between wheel centers		1980
フレームカバーの高さ	Height of frame cover		2460
最低セリ位置	Lowest position of saw guide		320
セリのストローク	Stroke of saw guide		850
最高セリ位置	Highest position of saw guide		1170
フトコロの大きさ	Distance between saw blade and frame		620
鋸の長さ	Standard length of saw blade		7400
鋸幅	Width of saw blade		5 / 6"
鋸車の幅	Width of wheel face		115 / 140
所要動力(kw)本機	Power required for main motor		18.5~37kw
セリのモーター	Motor for saw guide		0.4kw
上鋸車上昇用モーター	Motor for upper saw wheel		0.75kw
鋸車の回転数	R.P.M of saw wheel		710~800r.p.m

※仕様は新製品を研究・開発のため一部変更する場合があります。
Subject change without advance notice.

■その他注文装備

【オプション】/OPTIONS

- タイヤ面をクリーンに保つエアークリーンシステム
- 安全・確実・軽快なエアブレーキ
- 鋸バック検出装置



21世紀へ、人と技術の最適な融合が未来を拓く

HIROTA SINCE 1920

株式会社 ヒロタ

本 社 工 場 〒427-0102 静岡県島田市大柳南532番地

TEL0547(38)3211 FAX0547(38)2122

東京管理本部 〒102-0085 東京都千代田区六番町13番地アセット六番町ビルBF

TEL03(3265)7731 FAX03(3265)7733

HIROTA CORPORATION

TOKYO OFFICE /ASSET ROKUBANCHO BLD.BF

13.ROKUBANCHO.CHIYODA-KU.TOKYO102-0085.JAPAN

TEL03(3265)7731 FACSIMILE03(3265)7733

HEAD FACTORY /532 OHYANAGI-MINAMI.SHIMADA-CITY.SHIZUOKA-PREF.427-0102. JAPAN

TEL0547(38)3211 FACSIMILE0547(38)2122

代理店/AGENT