



21世紀へ、人と技術の最適な融合が未来を拓く

HIROTA SINCE 1920

株式会社 ヒロタ

各種積載 転送装置

VARIOUS CONVEYING EQUIPMENTS

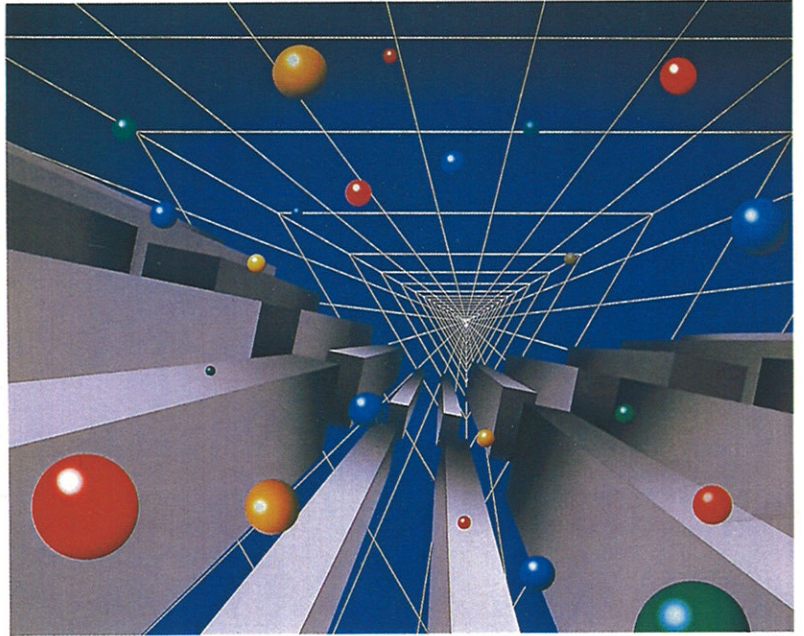

MIND-COMMUNICATION TO THE FUTURE

HIROTA CORPORATION

LOG

MIND-COMMUNICATION TO THE FUTURE

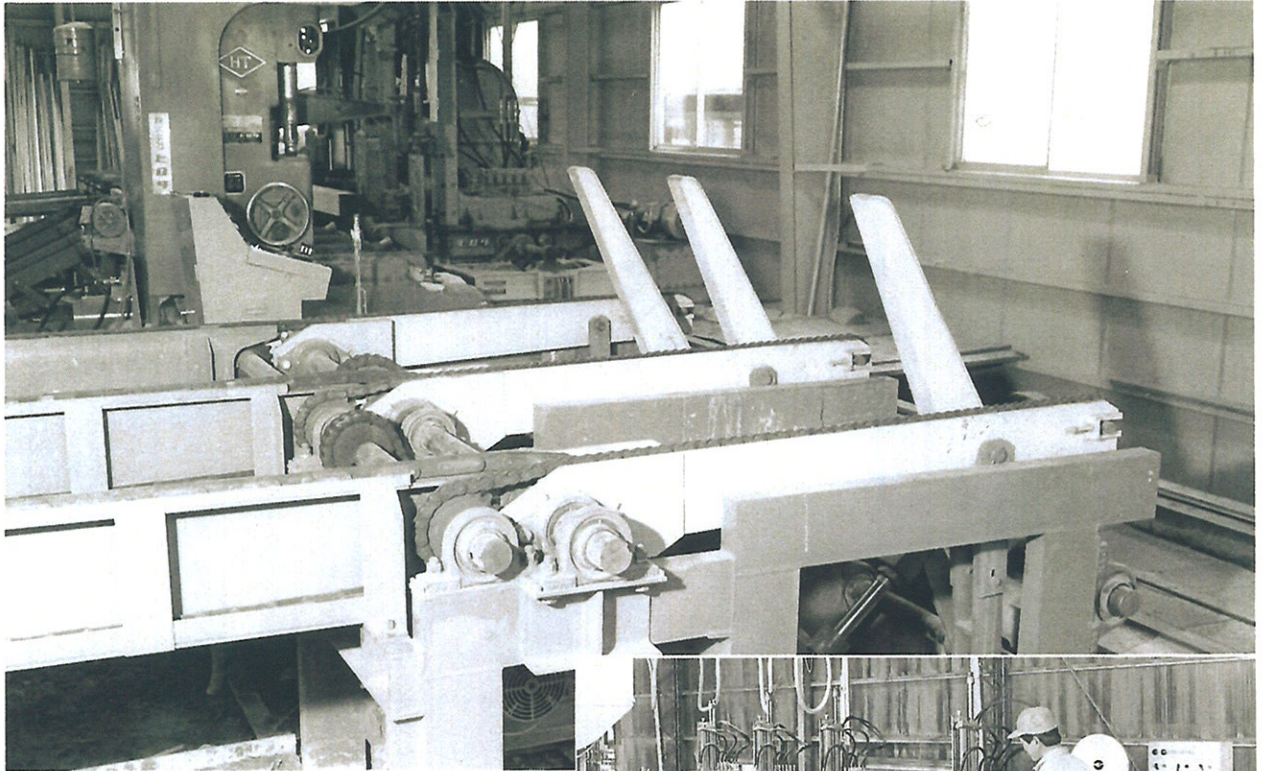

▲原木搬入盤台
Chain Live Deck
Chain Loader
Deck Flipper

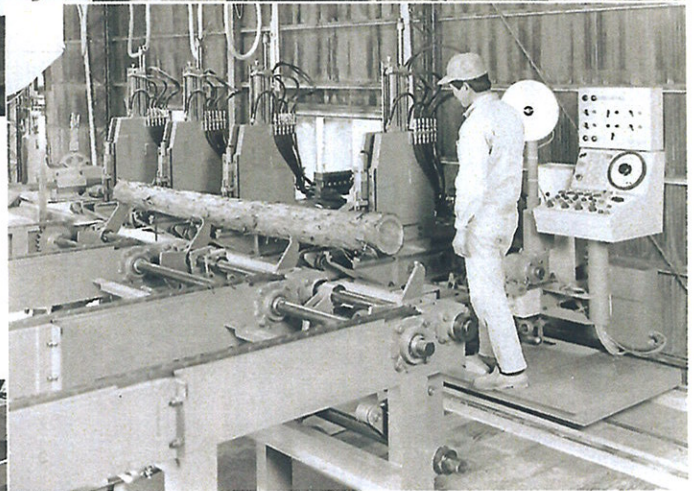

▲HT-008-II型原木搬入盤台
HT-008-II Type;Chain Live Deck

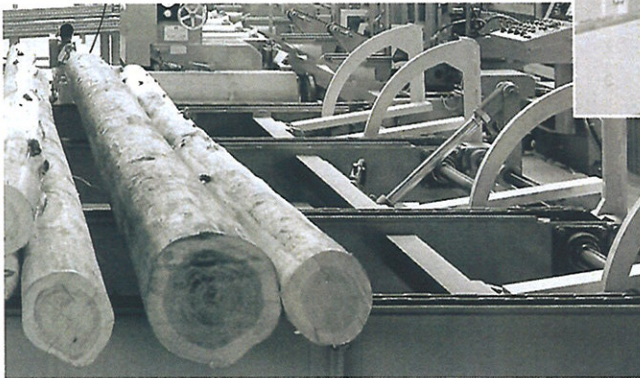

◀HT-008-I型原木搬入盤
HT-008-I Type;Chain Live Deck

■原木盤台の設置例 Equipments for log

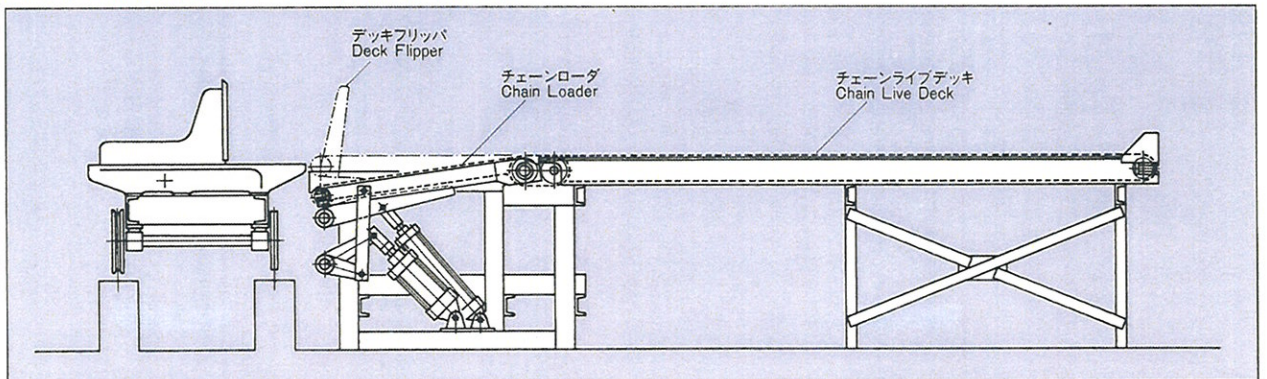

LUMBER

MIND-COMMUNICATION TO THE FUTURE

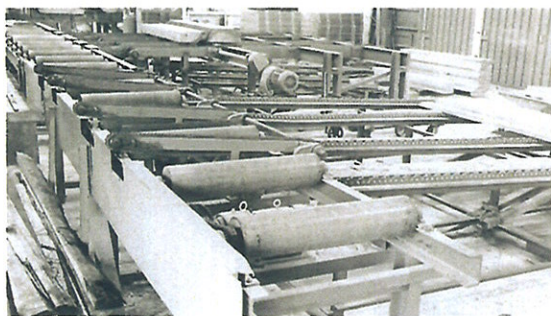

▲ランバーソータ
Lumber Sorter

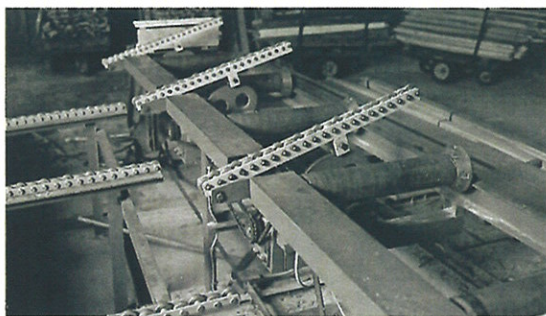

▲ころスキッド
Wheel Skid



▲チェーントリッパ
Chain Tripper

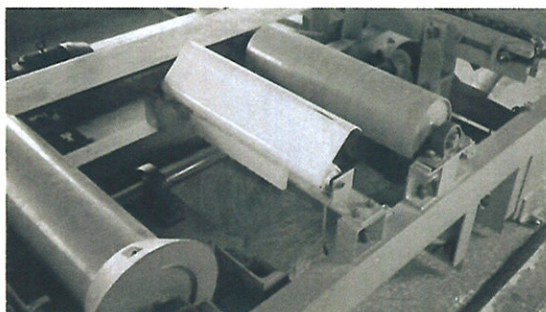

▲フラッパー
Flapper

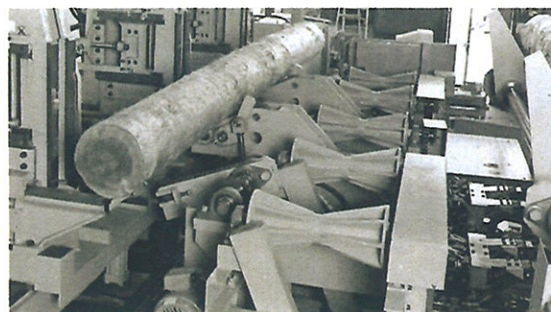

▲ツツミ型ライブローラ
Concaved Live Rollers

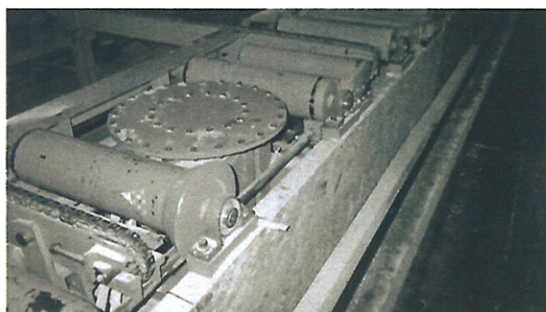

▲ターンテーブル
Turn Table

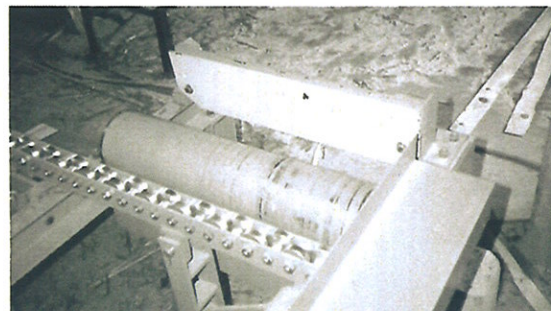

▲固定ストッパー
Stopper (Fixed)

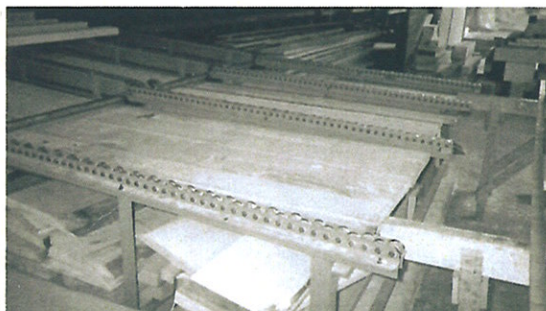

▲ころコンベア
Wheel Conveyor

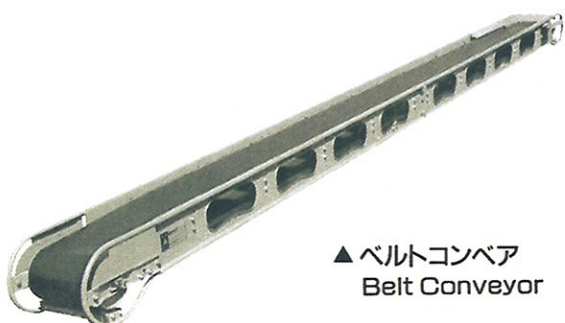

▲ベルトコンベア
Belt Conveyor

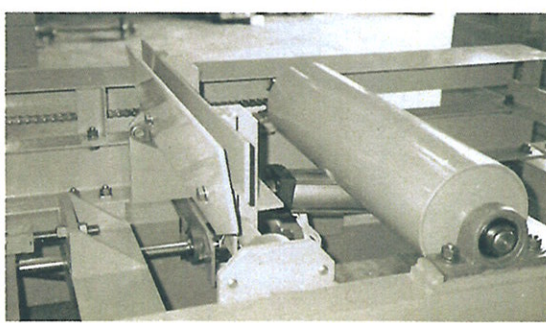

▲電磁ストッパー
Stopper (Movable)

LUMBER



▲ライブローラコンベア
Live Roller Conveyors (Chain Drive)

▼地上式キャッチャー Catcher (On Ground Type)



▲チェーンコンベア
Chain Conveyor

デッドローラー
コンベア▶
Dead Roller
Conveyors

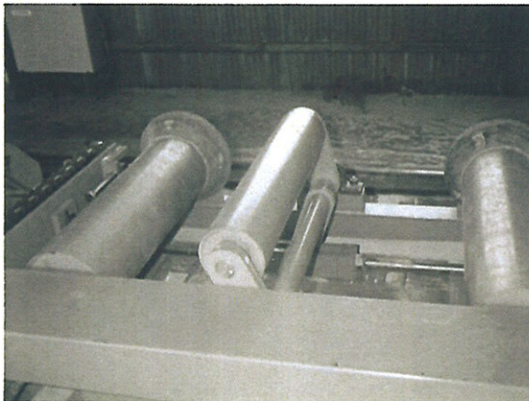

▲浮上ローラ
Elevating Rollers

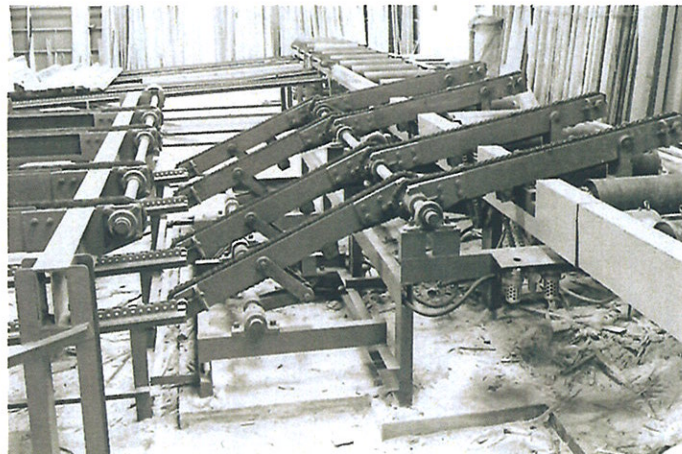

▲ターニングローダ選別スキッド
Select Skid (Chain Type) Turning Loader

■選別装置付預け盤台の設置例 Equipments For Lumber Selector

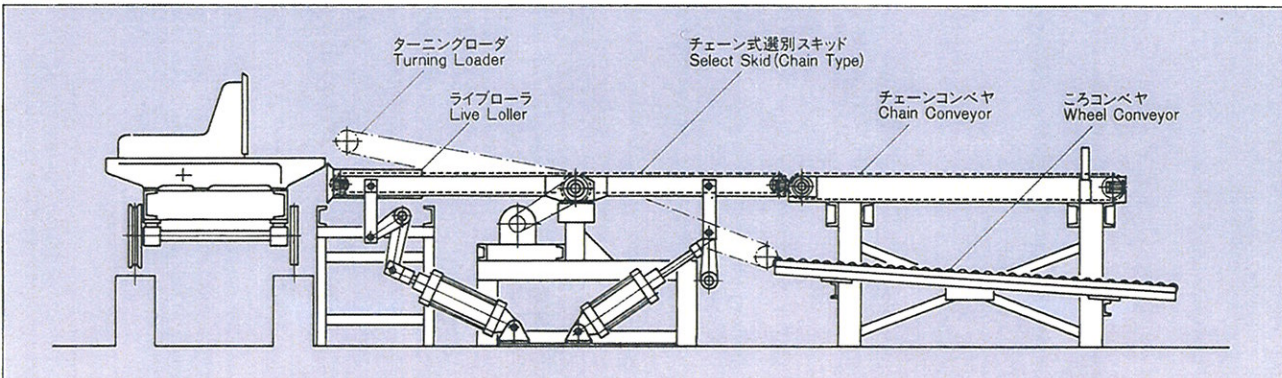

OTHERS



▲自動横切機
Automatic Cross Cut-off Saw



▲原木自動選別機
Automatic Scanner
& Outfeed Equipment

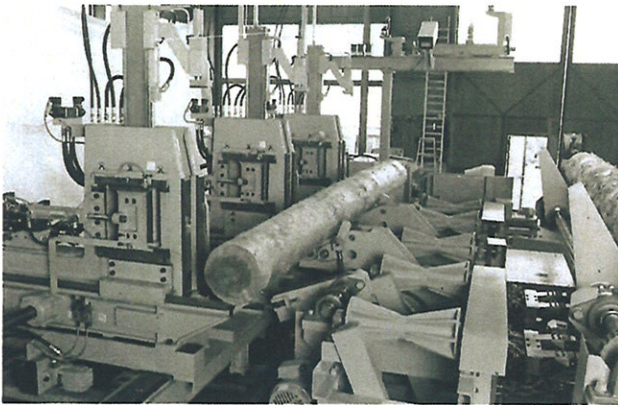

▲送材車用チャージャー装置
Automatic Log Charger for Carriage

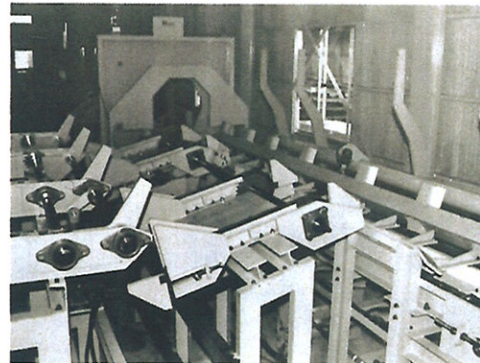

▲原木自動計測機
Automatic Scanner
& Infeed Equipment

◀水平バンド用前後搬送装置
Conveying Equipment for Horizontal
Band Saw Mill

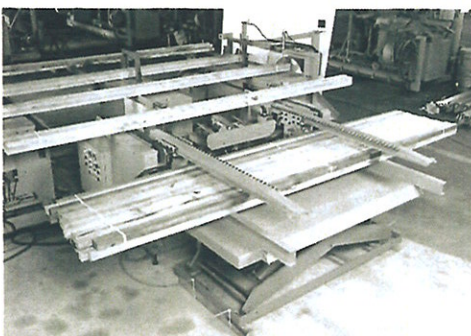
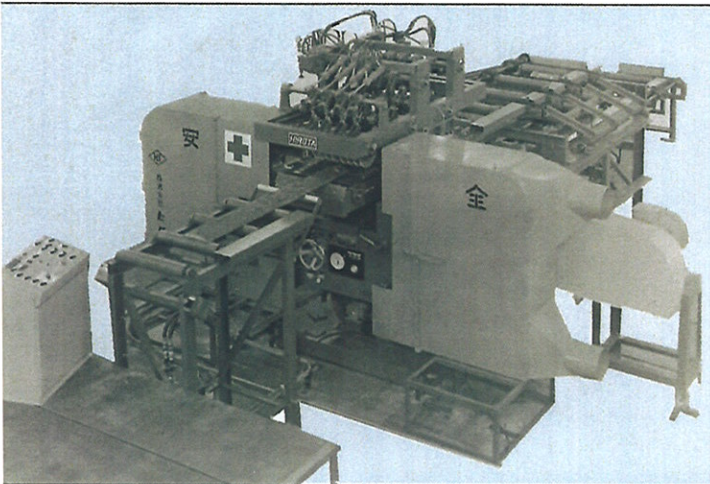

▲テーブルリフター(自動積込装置付結束機)
Table Lifter (Automatic Strapping
Machine with Products
Loading System)

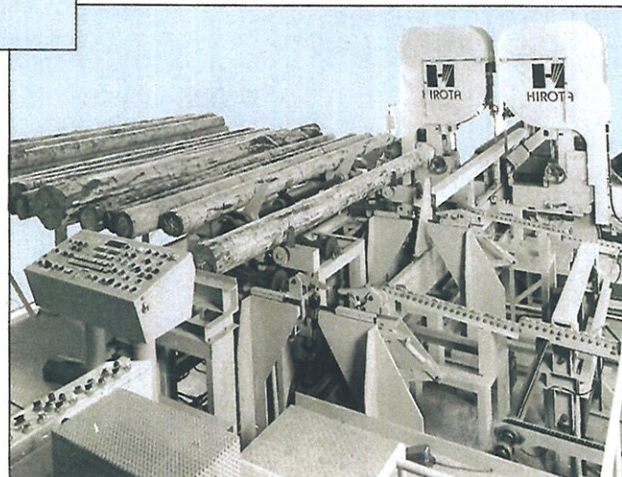

▲ツインバンド用搬送装置
Conveying Equipment for Twin Band Saw Mill

VARIOUS CONVEYING EQUIPMENTS

各種積載 転送装置

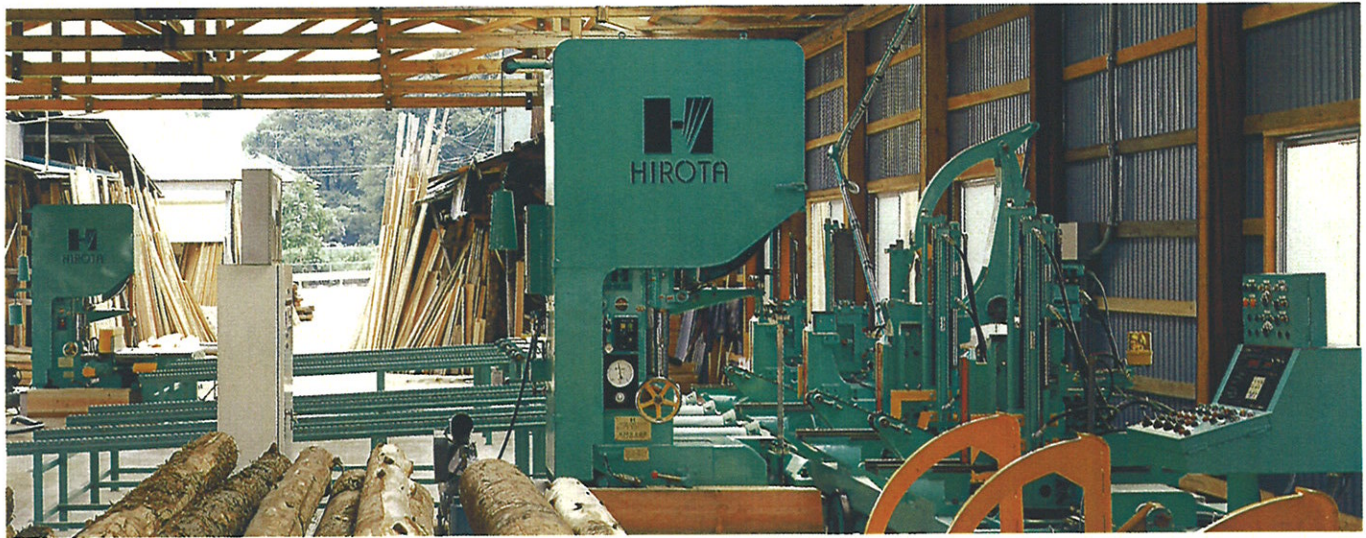

搬送機使用例

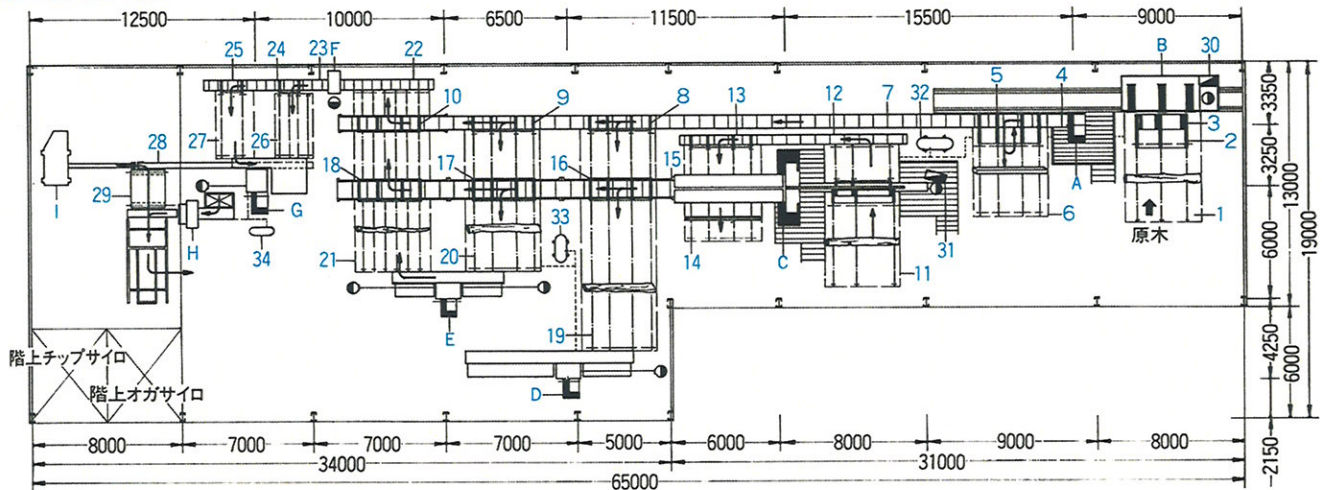

● 名称表

| | | | | |
|----------------------|---------------|----------------|-------------|--------------|
| A 帯鋸盤 | 1 チェーンライブデッキ | 10 ころスキッド | 19 チェーンコンベヤ | 28 ベルトコンベヤ |
| B 全自動送材車(車乗式) | 2 チェーンローダ | 11 ツインバンド用原木盤台 | 20 チェーンコンベヤ | 29 ベルトコンベヤ |
| C ツイン帯鋸盤(1100型) | 3 デッキフリッパ | 12 チェーン式ライブローラ | 21 チェーンコンベヤ | 30 操作盤 |
| D 帯鋸盤 ローラ装置(ワンマン式) | 4 チェーン式ライブローラ | 13 ころスキッド | 22 デットローラ | 31 操作盤 |
| E 帯鋸盤 ローラ装置(ツーマン式) | 5 ターニングローダ | 14 チェーンコンベヤ | 23 ライブローラ | 32 エアーコンプレッサ |
| F 自動横切機 | 6 チェーンコンベヤ | 15 チェーン式ライブローラ | 24 ころスキッド | 33 エアーコンプレッサ |
| G 帯鋸盤 オートフィード(ワンマン式) | 7 チェーン型ライブローラ | 16 チェーンフリッパ | 25 ころスキッド | 34 エアーコンプレッサ |
| H 全自動両耳摺機自動選別機 | 8 ころスキッド | 17 チェーンフリッパ | 26 チェーンコンベヤ | |
| I アンダーフィードチップバ | 9 ころスキッド | 18 チェーンフリッパ | 27 チェーンコンベヤ | |

21世紀へ、人と技術の最適な融合が未来を拓く

HIROTA SINCE 1920
株式会社 ヒロタ

本 社 工 場 〒427-01 静岡県島田市大柳南532番地
TEL 0547 (38) 3211 FAX 0547 (38) 2122

東京管理本部 〒102 東京都千代田区六番町13番地アセット六番町ビルBF
TEL 03 (3265) 7731 FAX 03 (3265) 7733

HIROTA CORPORATION
TOKYO OFFICE/ASSET ROKUBANCHO BLD. BF
13, ROKUBANCHO, CHIYODA-KU, TOKYO, 102 JAPAN
TEL 03(3265)7731 FACSIMILE 03(3265)7733 TELEX: J29492 BANDHIRO
HEAD FACTORY/532 OHYANAGI-MINAMI, SHIMADA-CITY, SHIZUOKA-PREF, 427-01 JAPAN
TEL 0547(38)3211 FACSIMILE 0547(38)2122

代理店 / AGENT